

A-klasa Limuzina



Mercedes-Benz



A silver Mercedes-Benz A-Class Limuzina is parked in a modern, brightly lit parking area. A woman in a light blue top and a long, pleated yellow skirt stands barefoot next to the car, holding a small purple bag. A man in a dark blue coat and a mustard yellow sweater stands nearby, looking down. The car's license plate reads 'S V1778'.

Limuzina. Odsad i kao A-klasa.

Još smo kao djeca crtali automobile od tri dijela – prostora za motor, središnjeg prostora i prtljažnika. Prema takozvanom trodijelnom obliku karoserije. S novom A-klasom Limuzinom ponovno počinjemo sanjati o tome. Silueta je izrazito dinamična i pritom bezvremenski elegantna. Nova A-klasa Limuzina sa sustavom MBUX (Mercedes-Benz User Experience) i sportskim trodijelnim oblikom karoserije.

Osjećaj veće prostranosti.





The image shows the front interior of a Mercedes-Benz A-Class Limousine. The focus is on the dashboard area, featuring the MBUX infotainment system with a large screen displaying a music player interface. Below the screen are four circular air vents with a Mercedes-Benz logo in the center. The dashboard is finished with a light-colored, textured material. The background is a blurred view of a parking garage with a red and white striped barrier.

Poznaje put do Vašeg doma. I Vaše navike.

MBUX, novi Mercedes-Benz User Experience, donosi umjetnu inteligenciju u novu A-klasu Limuzinu. Svaki dan nauči nešto novo, a prije svega bolje upoznaje svog vozača. Može zapamtiti Vaše omiljene pjesme i put do radnog mjesta. Tada automatski namješta pravu radijsku postaju ili Vam prikazuje brži put ako je na uobičajenom zastoju. Potpuno samostalno i potpuno prirodno, ako tako želite.





Komfor koji povećava učinkovitost i besprijeckorna sigurnost.

Bilo da se nalazite u prometnoj špici, na dugoj noćnoj vožnji ili na nepoznatim cestama, Vaša A-klasa osjetno Vas rasterećuje upravo u stresnim situacijama. Iza tog rasterećenja stoji koncept koji svaku vožnju u Mercedes-Benzu čini sigurnijom i jedinstvenom: Mercedes-Benz Intelligent Drive. Jer je vrijeme koje provedete za upravljačem Vaše vrijeme. Vrijeme za opuštanje. Vrijeme za punjenje baterija. Kako biste na svoje odredište stigli prije svega sigurnije, ali i opuštenije.



Stražnji dio A-klase Limuzine.
Početak dizajnerske ere.



Novi, puristički dizajn A-klase elegantno je upotpunjen u Limuzini: samostalnim stražnjim dijelom koji s dvodijelnim stražnjim svjetlima djeluje široko. Ne samo lijep nego i lijepo velik je prtljažni prostor koji se skriva iza i koji pomoću funkcije HANDS-FREE ACCESS u dodatnoj opremi možete otvoriti i bez korištenja ruku.

Nova A-klasa Limuzina.

Uz Mercedes 







Sigurnost i pomoć.

Nova A-klasa Limuzina nadzire svoje okruženje pomoću radarskih senzora i 3D stereo kamere, a do brzine od 210 km/h može održavati pravilan razmak do vozila ispred te u slučaju potrebe automatizirano kočiti.



MULTIBEAM LED.

Prednja svjetla MULTIBEAM LED u sekundi se namještaju u skladu s vidljivošću i drugim sudionicima u prometu. Djelomično duga svjetla izuzimaju, na primjer, prepoznate sudionike u prometu tako da je cesta neprestano optimalno osvijetljena, a vozači vozila iz suprotnog smjera se ne zaslepljuju.



Mercedes-Benz User Experience.

Sustav MBUX (Mercedes-Benz User Experience) ne vozi umjesto Vas, ali omogućava da Vam vožnja bude što ugodnija. Zahvaljujući umjetnoj inteligenciji, sustav može učiti i s vremenom se sve bolje prilagođava vozaču. S inteligentnim sustavom glasovnog upravljanja LINGUATRONIC možete razgovarati gotovo prirodno kao što razgovarate s dobrim prijateljem.



Integracija pametnog telefona.

U novoj A-klasi Limuzini Vaš se pametni telefon puni čim ga odložite na središnju konzolu. A najbolja stvar je da se Vaš pametni telefon zahvaljujući tehnologiji Near Field Communication (NFC) odmah povezuje s A-klasom Limuzinom bez mnogo koraka ili unosa kôdova.

Slanje SMS-ova ili pretraživanje kontakata nije problem. U novoj A-klasi Limuzini možete koristiti svoj pametni telefon, a pritom ga uopće ne morate držati u ruci. Spajate ga putem USB-a ili NFC-a. Pomoću tipki osjetljivih na dodir smještenih na upravljaču možete sasvim udobno upravljati gotovo svim aplikacijama i funkcijama na zaslonu multimedijskog sustava.



Dizajn „wrap around”.

Unutrašnjost nove A-klase Limuzine doslovno grli putnike. Prijelazi između ploče s instrumentima, središnje konzole i obloge vrata su glatki i stvaraju ugodan dizajn „wrap around”. U ovoj je klasi to posebno jednako kao i izbor ukrasnih elemenata te ambijentalna rasvjeta koja sve predstavlja u najboljem svjetlu.

Široki zaslon.

Ovdje jedan pogled zaista govori više od tisuću riječi. Interijer nove A-klase Limuzine oduševljava iznimnim izgledom čime Vam se otvaraju sasvim novi vidici. Ne na jednom, već na dvama zaslonima visoke razlučivosti. U serijskoj opremi veličine 17,78 cm (7"). Po želji iznimno velike dimenzije 26 cm (10,25"). U svakom slučaju se čini da zasloni lebde u prostoru. Iznimno jednostavno je i upravljanje putem tipki osjetljivih na dodir na upravljaču, u dodatnoj opremi putem podloge osjetljive na dodir ili zaslona osjetljivog na dodir. Ovaj potonji slavi svoju premijeru i definitivno zaslužuje još jedan pogled.



Head-up zaslon.

Pogled je usmjeren ravno pa u novoj A-klassi Limuzini head-up zaslon koristite potpuno automatski. Jer se tako sve relevantne informacije, poput brzine, ograničenja brzine ili navigacijskih uputa, projiciraju izravno u Vaše vidno polje. Virtualno i u boji. Sadržaji polja prikaza mogu se prilagoditi te pohraniti putem funkcije memorije.



Komfor sjedenja i komfor prostora.

Osvrnute li se u novoj A-klassi Limuzini oko sebe, otkrivete nešto zavidljivo: zavidljivo puno prostora. Posebice u stražnjem dijelu vozila mogu uživati i visoke osobe. Nova A-klasa ima sportska sjedala s podesivim naslonima za glavu. Multikonturna sjedala dostupna su u kombinaciji s komfornim sjedalima. U dodatnoj su opremi dostupni sustav klimatizacije sjedala i dodatne presvlake. Za komfor putovanja na razini više klase.

Serijska oprema.

Čak i ako ne odaberete ništa s popisa dodatne opreme, A-klasa nudi mnogo. Vozilo tako serijskom opremom pokazuje svoju darežljivu stranu. Visoki sigurnosni standard tipičan za brand predstavljaju sustav aktivne pomoći pri kočenju i sustav aktivne pomoći pri zadržavanju vozne trake. Za klimu kakvu želite pobrinut će se klima-uređaj.



Linija opreme Style.

Uz liniju opreme Style Vaše se vozilo razlikuje od vozila sa serijskom opremom. Mladenački trendovski nastup, kako iznutra, tako i izvana. Obilježavaju ga dodatni elementi kao što su kotači od lakog metala dimenzija 16" te ekskluzivne presvlake i ukrasni šavovi za liniju u trendovskim bojama.

Linija opreme Progressive.

Linija opreme Progressive znatno podiže vrijednost Vašeg vozila. Dodana vrijednost koju možete vidjeti i osjetiti. Iz svih se kutova gledanja pojačavaju očaranost i vrhunska tehnologija kompaktne premium limuzine.



AMG Line.

Uz liniju AMG Line iznutra i izvana izražavate svoj jasan stav prema performansama. Prije svega, AMG Styling svojim posebnim donjim rubom prednjeg i stražnjeg odbojnika vizualno približava vozilo modelima AMG. Usto i tehnologija sa spuštenijim, sportskije usklađenim podvozjem te izravno upravljanje pojačavaju doživljaj u vožnji.





DYNAMIC SELECT.

Jednostavno vozite onako kako želite. DYNAMIC SELECT pritiskom na dugme nudi razne programe vožnje koji, primjerice, određuju postavke motora, mjenjača, podvozja ili upravljanja. Uz modus „Sport” ste na putu izrazito dinamični, a uz osnovni program „Comfort” veoma uravnoteženi. Program „ECO” je, s druge strane, maksimalno učinkovit, štedi gorivo i novac.

Program vožnje „ECO” pruža Vam osobito sveobuhvatnu podršku ako želite izbjeći emisije CO₂ i štetne tvari. Grijanje sjedala i klimatizacija u ovom programu rade smanjenom snagom čime također štede dragocjenu energiju. Uz program „Individual” potpuno samostalno odabirete odgovarajuće parametre. Tako pogon možete namjestiti sportski uz istodobno komforno podvozje.



Komforno podvozje.

Na dugim dionicama autoceste uživajte u visokom komforu, a uske zavoje, s druge strane, svladavajte uz sportski elan. Usklađeno komforno podvozje nudi zadivljujuću kombinaciju

prilagodljivosti ovjesa i veoma dobre stabilnosti vožnje. Zbog toga je Vaša vožnja sigurna i pruža Vam mnoštvo užitka.

Instant-performanse.

Svaki Mercedes-AMG predstavlja specifično remek-djelo s jedinstvenim karakterom. Ono što ujedinjava naša vozila visokih performansi i sportske automobile njihov je nesputani sportski duh. Njihova strast prema najvišim performansama nastaje tamo gdje se inženjersko umijeće susreće sa sasvim posebnim stavom: duhom AMG-a. Vjerujemo da uvijek iznova moramo pokušavati pomaknuti granice kako bismo postigli nove ciljeve. Ništa ne prihvaćamo kao činjenicu. Jer granice stvaraju ljudi te ih stoga upravo oni i mogu srušiti. Takvim karakterom stvaramo izvrsne performanse za autosport – i cestu.

Dobro došli u svijet AMG-a.

www.mercedes-amg.com

AMG
DRIVING PERFORMANCE





S MS 1032

Tehnički podaci.

Obujam motora (cm ³)
Nazivna snaga ¹ (kW [KS] pri 1/min)
Ubrzanje od 0 do 100 km/h (s)
Maksimalna brzina (km/h)
Potrošnja goriva ⁴ (l/100 km)
Gradska vožnja
Otvorena cesta
Prosjeak
Emisije CO ₂ ⁴ , prosjek (g/km)
Emisijski standard ⁵ / klasa energetske učinkovitosti ⁶

A 180 d	A 200 d	A 220 d
1.461	1.950	1.950
85 (116) / 1.750 - 2.750	110 (150) / 1.400 - 3.200	140 (190) / 1.600 - 2.600
10,6	8,2	7,1
206	227	246
4,3 - 4,2	5,4 - 5,1	5,4 - 5,2
3,8 - 3,6	3,8 - 3,6	3,8 - 3,7
4,0 - 3,8	4,4 - 4,1	4,4 - 4,2
105 - 100	115 - 108	115 - 112
Euro 6d-TEMP-EVAP-ISC / A+ - A+	Euro 6d ISC / A - A+	Euro 6d ISC / A - A

Obujam motora (cm ³)
Nazivna snaga ¹ (kW [KS] pri 1/min)
Ubrzanje od 0 do 100 km/h (s)
Maksimalna brzina (km/h)
Potrošnja goriva ⁴ (l/100 km)
Gradska vožnja
Otvorena cesta
Prosjeak
Emisije CO ₂ ⁴ , prosjek (g/km)
Emisijski standard ⁵ / klasa energetske učinkovitosti ⁶

A 180	A 200	A 220	A 220 4MATIC	A 250	A 250 4MATIC	A 250 e	Mercedes-AMG A 35 4MATIC
1.332	1.332	1.991	1.991	1.991	1.991	1.332	1.991
100 (136) / 1.460 - 4.000	120 (163) / 1.620 - 4.000	140 (190) / 1.600 - 4.000	140 (190) / 1.600 - 4.000	165 - 224 / 1.800 - 4.000	165 (224) / 1.800 - 4.000	118 (160) / 1.620 - 4000	225 (306) / 3.000 - 4.000
216	230	241	237	250	6,3	6,7	4,8
8,9	8,1	7,0	7,0	6,3	250	240	250
7,1 - 6,7	6,6 - 6,4	8,2 - 8,0	8,8 - 8,7	8,2 - 8,0	8,8 - 8,7		9,4 - 9,3
4,7 - 4,4	4,9 - 4,5	5,0 - 4,8	5,5 - 5,2	5,0 - 4,8	5,5 - 5,2		6,1 - 6,0
5,6 - 5,3	5,5 - 5,2	6,2 - 6,0	6,7 - 6,5	6,2 - 6,0	6,7 - 6,5	1,4 - 1,4	7,3 7,2
127 - 121	126 - 120	141 - 137	153 - 148	141 - 137	153 - 148	33 - 32	167 - 164
Euro 6d-TEMP- EVAP-ISC / B - B	Euro 6d-TEMP- EVAP-ISC / B - B	Euro 6d-TEMP- EVAP-ISC / C - C	Euro 6d-TEMP- EVAP-ISC / C - C	Euro 6d-TEMP- EVAP-ISC / C - C	Euro 6d-TEMP- EVAP-ISC / C - C	Euro 6d ISC / A+ - A+	Euro 6d-TEMP- EVAP-ISC / D - D

Najbolje za motor:
Mercedes-Benzova originalna motorna ulja.

¹ Podaci o nazivnoj snazi sukladno Uredbi (EZ) br. 715/2007 u trenutnačno vrijedećoj verziji. ² Dostupno kratkotrajno. ³ Elektronički ograničeno. ⁴ Navedene vrijednosti izračunate su pomoću propisanog mjernog postupka. Riječ je o „vrijednostima CO₂ koje su dobivene ispitivanjem vozila u skladu s NEDC-om“ u smislu čl. 2. br. 1 Provedbene uredbe Komisije (EU) 2017/1153. Podaci se razlikuju ovisno o odabranoj dodatnoj opremi. ⁵ Podatak vrijedi samo za područje Europske unije. Moguća su odstupanja tipična za pojedine zemlje. ⁶ Izračunato na temelju izmjerene emisije CO₂ s obzirom na masu vozila. Ostale tehničke podatke možete pronaći na www.mercedes-benz.hr

Dimenzije.

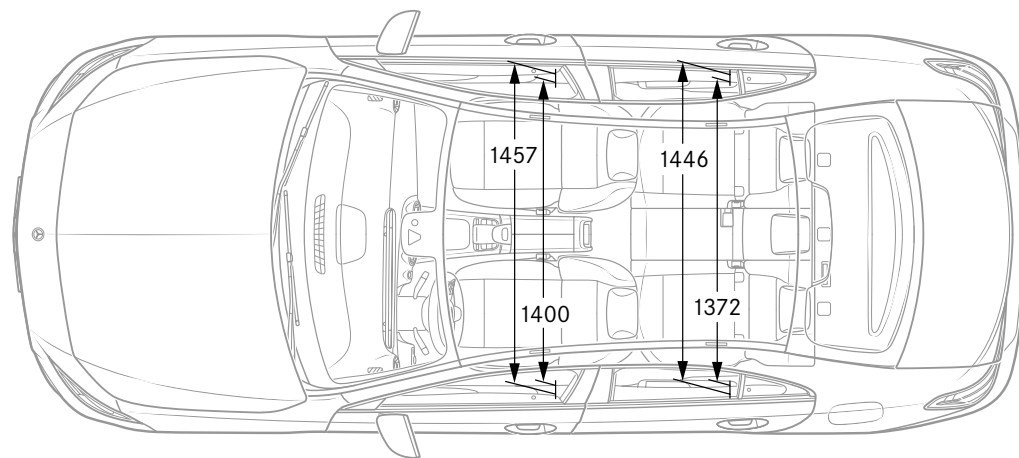
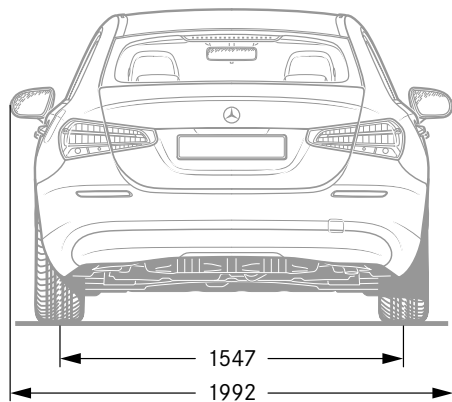
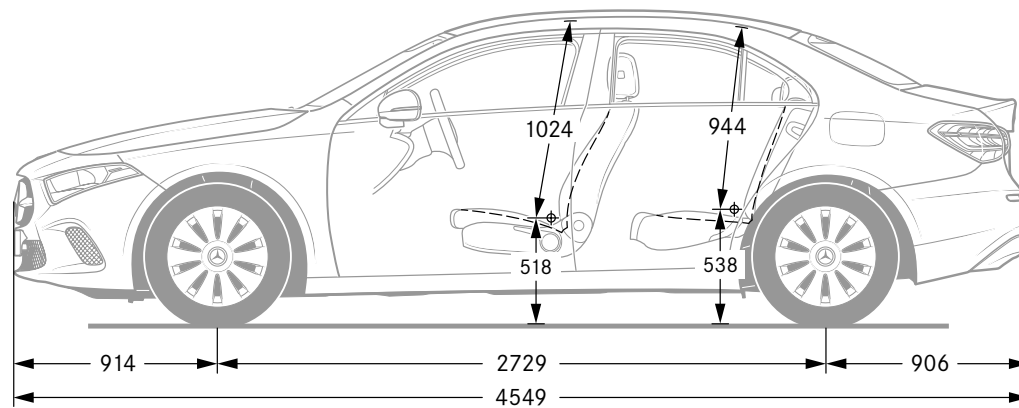
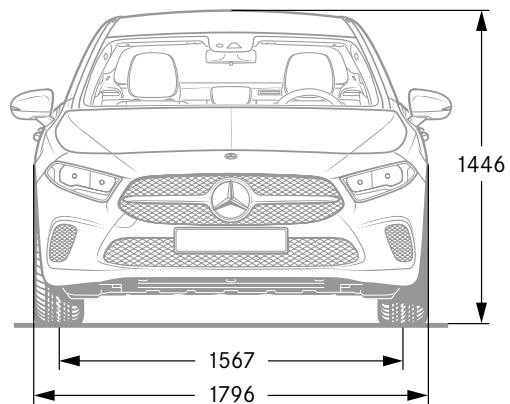

Svi su podaci u milimetrima. Prikazane vrijednosti predstavljaju srednje vrijednosti. Odnose se na vozila s osnovnom opremom i u neopterećenom stanju.



SPORT — F O R — GOOD

Mercedes-Benz je jedan od osnivačkih partnera svjetske fondacije Laureus Sport for Good Foundation osnovane 2000. godine. Radi se o najvažnijoj inicijativi marke Mercedes-Benz za dobrobit društva. Laureus Sport for Good pomoću sportskih projekata socijalnog karaktera pomaže siromašnoj djeci i mladima, stvara im nove mogućnosti i prenosi važne vrijednosti poput timskog duha, poštovanja i odlučnosti. „Change the Game for Kids” naša je misao vodilja koju želimo podijeliti s Vama.

O podacima u ovoj publikaciji: moguće je da je nakon završetka pripreme za tisak, 01.03.2019. godine, došlo do izmjena na proizvodu. Proizvođač pridržava pravo izmjena konstrukcije ili forme, odstupanja u nijansama boje te izmjena opsega isporuke za trajanja roka isporuke ako te izmjene, odnosno odstupanja, nisu na štetu kupca te uzimajući u obzir interese prodavatelja. Ako prodavatelj ili proizvođač za označavanje narudžbe ili naručenog predmeta

kupnje rabi posebne oznake ili brojke, na temelju toga ne proizlaze nikakva posebna prava. Prikazi mogu također sadržavati dodatnu i posebnu dodatnu opremu koja nije sastavni dio serijske opreme vozila. Stoga Vas molimo da se o obvezujućoj aktualnoj zakonskoj osnovi raspitate kod svog distribucijskog partnera Mercedes-Benz.